



# Montageanleitung

1K0 051 444

## Original iPod Adapter, Volkswagen

**CZ** ⇒ Strana 5

**E** ⇒ Página 7

**F** ⇒ Page 10

**GB** ⇒ Page 12

**I** ⇒ Pagina 15

**NL** ⇒ Pagina 17

**S** ⇒ Sida 20

### Lieferumfang:

- ◆ 1 x Adapterbox
- ◆ 1 x Verbindungsleitung Adapterbox - iPod
- ◆ 1 x Leitungssatz für Quadlock Anschluss
- ◆ 1 x Leitungssatz für 3-teiliges Flachkontaktgehäuse
- ◆ 1 x Gummidurchführung
- ◆ 1 x Gewebeklebeband
- ◆ 1 x Befestigungsmaterial
- ◆ 1 x Montageanleitung
- ◆ 1 x Bedienungsanleitung

### Benötigte Spezialwerkzeuge, Prüf- und Messgeräte sowie Hilfsmittel:

- ◆ Schlitzschraubendreher
- ◆ Kreuzschlitzschraubendreher
- ◆ Innen-Torx (Satz)
- ◆ Ausdrückwerkzeug -VAS 1978/4A-
- ◆ Aufweit-/Dreidornzange
- ◆ Rundfeile
- ◆ Handbohrmaschine
- ◆ Spiralbohrersatz

## 1 Arbeitsablauf:

### Hinweis

- ◆ Der Einbau des Original iPod Adapters sollte von einer Fachwerkstatt durchgeführt werden. Zur Montage werden spezielle Werkzeuge, sowie ergänzende, fahrzeugspezifische Literatur benötigt. Unsachgemäßer Einbau kann zu Schäden am Fahrzeug oder des Adapters führen.
- ◆ Der Original iPod Adapter ist für den Anschluss an VW-Original Radios/ Radio-Navigationssysteme mit CD-Wechslersteuerung vorgesehen und kann sowohl an älteren 1-DIN Geräten als auch an Geräten der neuen Generation mit Quadlock Anschluss erfolgen.
- ◆ Es kann entweder ein iPod Adapter oder ein CD-Wechsler am Radio/ Radio-Navigationssystem angeschlossen werden, Parallelbetrieb ist somit nicht möglich.
- ◆ Der folgende Arbeitsablauf zeigt die Arbeitsschritte an einem Beispielfahrzeug und sind für alle Fahrzeuge sinngemäß durchzuführen. Die möglichen Montageorte für die Adapterbox variieren je nach Fahrzeugmodell und Ausstattung. Möglich ist z.B. die Montage unter bzw. hinter dem Radio oder Handschuhkasten.
- ◆ Die in dieser Montageanleitung beschriebenen auszuführenden Arbeiten am Fahrzeug können sich durch Modellpflegemaßnahmen unter Umständen ändern. Somit sind zum Beispiel Änderungen der Leitungsfarben oder auch der Einbauorte nicht auszuschließen. Beachten Sie deshalb immer auch den jeweils aktuellen Stromlaufplan bzw. die aktuellen Reparaturleitfäden des Fahrzeuges.
- ◆ Befestigen Sie alle Leitungen so, dass sie nicht mit drehenden oder anderen beweglichen Teilen des Fahrzeuges in Berührung kommen können und das Scheuern an scharfkantigen Blech- oder Kunststoffteilen ausgeschlossen wird.
- ◆ Technische Änderungen vorbehalten.

### 1.1 Radio/ Radio-Navigationssystem ausbauen

- Schalten Sie die Zündung und alle elektrischen Verbraucher aus.
  - Bauen Sie das Radio/ Radio-Navigationssystem des Fahrzeuges aus.
- ⇒ Fahrzeugelektrik; Kommunikation; Rep.-Gr. 91; Infotainment

### 1.2 Handschuhkasten ausbauen

- Bauen Sie den Handschuhkasten des Fahrzeuges aus.
- ⇒ Karosserie; Karosserie-Montearbeiten Innen; Rep.-Gr. 68; Innenausstattung; Ablagen, Abdeckungen und Blenden; Handschuhkasten aus- und einbauen



**i Hinweis**

Je nachdem welches VW-Original Radio/ Radio-Navigationssystem im Fahrzeug verbaut ist, muss entweder der Leitungssatz für das 3-teilige Flachkontaktgehäuse -A- (ältere Geräte) oder der Leitungssatz für Quadlock Anschluss -B- (neue Radio-Generation) verwendet werden.

**Montage des Leitungssatzes für Quadlock Anschluss, Seite 3**

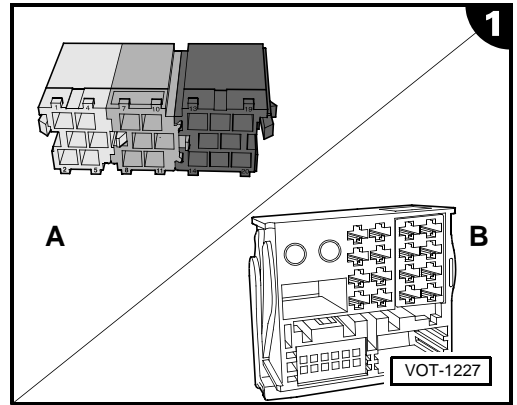

**1.3 Montage des Leitungssatzes für 3-teiliges Flachkontaktgehäuse**

- Entriegeln Sie den gelben Sicherungsriegel -Pfeil A- der schwarzen Mehrfachsteckverbindung III -1-.
- Drücken Sie mit dem Ausdrückwerkzeug -VAS 1978/4A- den Kontakt PIN 8 -Pfeil B- der braunen Einzelader heraus.

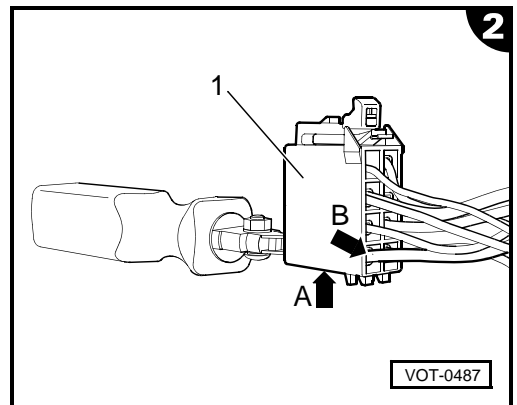

- Verrasten Sie den heraus gedrückten Kontakt -1- im Steckverbinder -2- aus dem Lieferumfang.

**i Hinweis**

Der Kontakt -1- ist so beschaffen, dass er nur in einer Lage eingesteckt und verriegelt werden kann. Der Kontakt -1- muss hörbar verrasten.

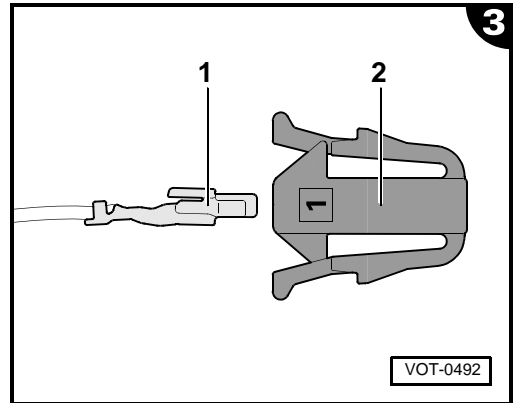

- Stecken Sie den Steckverbinder -1- in die Buchse -2- des Leitungssatzes ein.
- Verrasten Sie den Kontakt der freien braunen Einzelader -3- des Leitungssatzes in Kammer 8 -Pfeil B- der schwarzen Mehrfachsteckverbindung III -4-.
- Drücken Sie den gelben Sicherungsriegel -Pfeil A- der schwarzen Mehrfachsteckverbindung III -4- hinein.

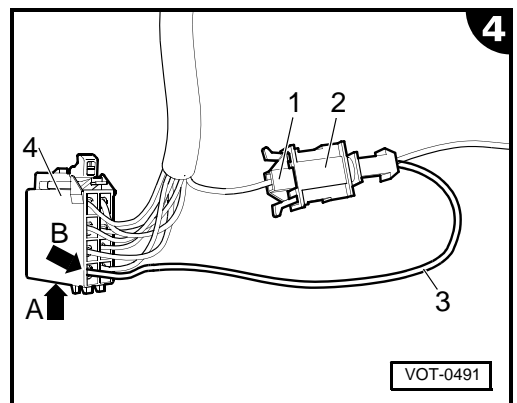

- Stecken Sie den Mehrfachstecker -A- am Radioanschluss -B- ein -Pfeil- und verrasten Sie ihn.

### Hinweis

Die farbigen Teile des Steckers -A- können von einander getrennt werden. Sollte der Stecker -A- bereits im Fahrzeug vorhanden sein, müssen Sie den blauen Teil der vorhandenen Mehrfachsteckverbindung abschieben und durch den blauen Teil des Leitungssatzes ersetzen.

- Verlegen Sie die Leitungen und montieren Sie den iPod Adapter.
- ⇒ 1.5 Leitungsverlegung und Montage des iPod Adapters, Seite 4

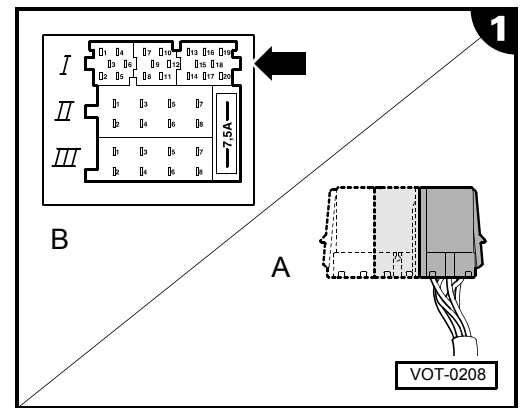

## 1.4 Montage des Leitungssatzes für Quadlock Anschluss

- Hebeln Sie den Sicherungsriegel -1- mit einem Schraubendreher nach oben aus dem Quadlock Anschluss -2- heraus.
- Drücken Sie mit dem Ausdrückwerkzeug VAS 1978/4A den Kontakt PIN 12 -3- der braunen Einzelader heraus.

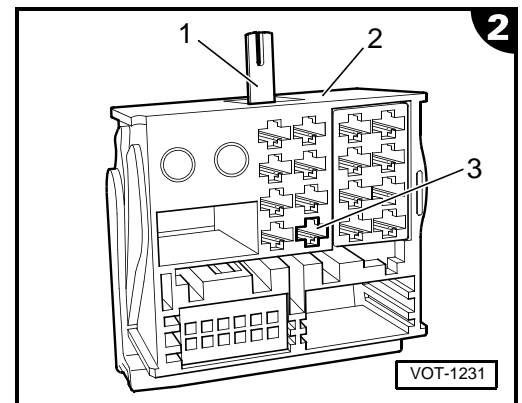

- Verrasten Sie den heraus gedrückten Kontakt -1- im Steckverbinder -2- aus dem Lieferumfang.

### Hinweis

Der Kontakt -1- ist so beschaffen, dass er nur in einer Lage eingesteckt und verriegelt werden kann. Der Kontakt -1- muss hörbar verrasten.

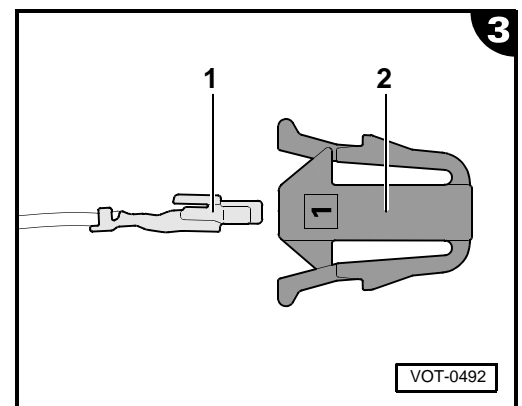

- Stecken Sie den Steckverbinder -4- (vgl. Seite 3, Abb.3, -2-) in die Buchse -3- des Leitungssatzes ein.
- Stecken Sie den blauen Stecker -2- des Leitungssatzes am Quadlock Anschluss ein und verrasten Sie ihn.

### Hinweis

- ◆ Der Stecker -2- ist so beschaffen, dass er nur in einer Lage in den Quadlock Anschluss eingesteckt werden kann. Der Stecker -2- muss hörbar verrasten.
- ◆ Sollte bereits ein blauer Stecker im Quadlock Anschluss verbaut sein, drücken Sie die Kontakte mit einem Ausdrückwerkzeug heraus. Verrasten Sie die Kontakte in den zuvor belegten Kammern im blauen Stecker -2- aus dem Lieferumfang.
- Verrasten Sie den Kontakt der freien braunen Einzelader -1- in Kammer 12 -Pfeil- des Quadlock Anschlusses und stecken Sie den Sicherungsriegel hinein (vgl. Seite 3, Abb.2, -1-).

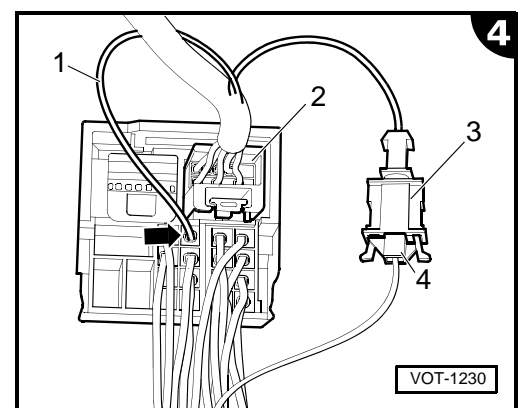

- Verlegen Sie die Leitungen und montieren Sie den iPod Adapter.
- ⇒ 1.5 Leitungsverlegung und Montage des iPod Adapters, Seite 4

## 1.5 Leitungsverlegung und Montage des iPod Adapters

Ist im Handschuhkasten zur Durchführung der Verbindungsleitung Adapterbox - iPod keine geeignete Bohrung bzw. kein geeigneter Durchbruch vorhanden (vgl. Seite 4, Abb.2), muss an einer geeigneten Stelle -Pfeile- die Wandung -3- des Handschuhkastens durchbohrt werden. Verfügt das Fahrzeug über eine geeignete Bohrung/ Durchbruch können Sie diesen Arbeitsschritt überspringen.

- Bohren Sie ein Loch  $\varnothing$  13 mm und entgraten Sie die Bohrung sorgfältig.
- Weiten Sie die Gummidurchführung -2- aus dem Lieferumfang mit einer Aufweit-/Dreidornzange auf.
- Stecken Sie den Stecker -4- mit der Verbindungsleitung durch die Gummidurchführung -2-.
- Setzen Sie die Gummidurchführung -2- in die Bohrung in der Handschuhkastenwand -3- ein.

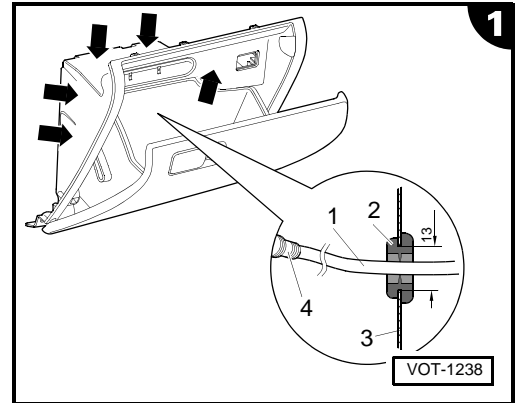

### **i** Hinweis

Die Abbildung zeigt an einem Beispiel die Verlegung der Verbindungsleitung -1- Adapterbox - iPod aus dem Handschuhkasten heraus. In den gezeigten Fällen ist im Handschuhfach bereits eine geeignete Möglichkeit zum Herausführen der Verbindungsleitung vorhanden.

- Verlegen Sie die Verbindungsleitung -1- aus dem Handschuhfach heraus zum Radioeinbauschacht.

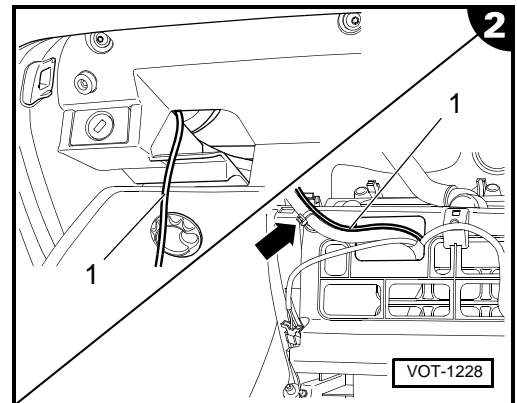

### **i** Hinweis

Die folgende Abbildung zeigt die Arbeitsschritte an einem Beispiel. Die Arbeitsschritte sind für alle Fahrzeuge sinngemäß durchzuführen.

- Stecken Sie den Stecker -2- der Verbindungsleitung und den Stecker -3- des Leitungssatzes in die Adapterbox -1- ein.
- Montieren Sie die Adapterbox -1- an einem geeigneten Montageort mit Kabelbindern.
- Schaffen Sie eine Zugentlastung der Verbindungsleitung, indem Sie diese mit einem Kabelbinder aus dem Lieferumfang an vorhandenen Leitungen im Radioeinbauschacht -Pfeil- oder an der Rückseite des Handschuhfaches (vgl. Seite 4, Abb.1, -Pfeil-) befestigen.
- Umwickeln Sie ggf. die Verbindungsleitung mit Gewebeklebeband aus dem Lieferumfang um Klappergeräusche zu vermeiden.

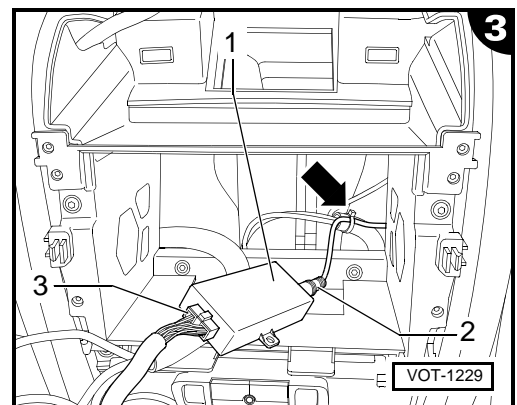

## 1.6 Endmontage, alle Fahrzeuge

- Schließen Sie alle Steckverbindungen und die Antennenleitung(en) am Radio/Radio-Navigationssystem an.
  - Kontrollieren Sie den festen Sitz aller Steckverbindungen und montieren Sie das Radio/Radio-Navigationssystem in umgekehrter Reihenfolge.
  - Bauen Sie den Handschuhkasten des Fahrzeuges ein.
- ⇒ Karosserie; Karosserie-Montagearbeiten Innen; Rep.-Gr. 68; Innenausstattung; Ablagen, Abdeckungen und Blenden; Handschuhkasten aus- und einbauen
- Schalten Sie die Zündung ein und prüfen Sie die Funktionen des Radio/Radio-Navigationssystems und soweit möglich des iPods.

# Návod k instalaci

## Originální iPod adaptér, VW

1K0 051 444

### Obsah dodávky:

- ◆ 1 x krabice adaptéru
- ◆ 1 x spojovací kabel krabice adaptéru - iPod
- ◆ 1 x sada kabelů pro přípoj Quadlock
- ◆ 1 x sada vodičů pro třídílné pouzdro s plochými kontakty
- ◆ 1 x pryžová průchodka
- ◆ 1 x textilní lepicí páska
- ◆ 1 x přichytný materiál
- ◆ 1 x návod k instalaci
- ◆ 1 x návod k obsluze

### Potřebné speciální nářadí, zkušební a měřicí přístroje, a pomocné prostředky:

- ◆ plochý šroubovák
- ◆ křížový šroubovák
- ◆ vnitřní hvězdicový imbus TORX (sada)
- ◆ vytlačovací nástroj - VAS 1978/4A-
- ◆ rozšiřovací/tříprsté kleště
- ◆ kulatý pilník
- ◆ ruční vrtačka
- ◆ sada spirálových vrtáků

## 1 Pracovní postup:

### **Upozornění**

- ◆ Montáž originálního iPod adaptéru má provádět odborná dílna. K montáži je zapotřebí speciálního nářadí, včetně dodatečné, pro vozidlo specifické literatury. Neodborná montáž může mít za následek poškození vozidla nebo adaptéru.
- ◆ Originální iPod adaptér je koncipovaný pro připojení k originálním VW rádiům/radionavigačním systémům s ovládáním CD minièe a lze jej připojit jak ke starším 1-DIN přístrojům, tak i k přístrojům nové generace s připojem Quadlock.
- ◆ K rádiu/radionavigačnímu systému lze připojit buď iPod adaptér nebo CD měnič, paralelní provoz je tudíž nemožný.
- ◆ Následující pracovní sled popisuje pracovní kroky na příkladném vozidle, které musí být provedeny obdobně u všech ostatních vozidel. Místa pro montáž krabice adaptéru závisí na modelu vozidla a jeho vybavení. V úvahu přichází např. montáž pod resp. za rádio nebo odkládací schránku.
- ◆ Vzhledem k vývoji modelu automobilu, může za jistých okolností dojít ke změnám prací, popsanych v tomto návodu k instalaci. Z toho důvodu nelze vyloučit např. eventuelní změny barev vodičů nebo také míst pro instalaci. Proto se vždy řiďte také podle aktuálního schéma zapojení, resp. aktuálních pokynů pro opravy vozidla.
- ◆ Upevněte všechny vodiče tak, aby se nedostaly do styku s otáčejícími se nebo jinými pohyblivými částmi vozidla, a aby se neodíraly o ostré hrany plechů nebo plastových dílů.
- ◆ Technické změny vyhrazeny.

### 1.1 Demontáž rádia/radionavigačního systému

- Vypněte zapalování a všechny elektrické spotřebiče.
- Vymontujte rádio/ radionavigační systém z vozidla.
- ⇒ Autoelektrika; komunikace; opr. sk. 91; infotainment

### 1.2 Demontáž odkládací schránky

- Vymontujte odkládací schránku z vozidla.
- ⇒ Karoserie; vnitřní montážní práce na karoserii; opr. sk. 68; vnitřní vybavení; odkládací plochy, kryty a zaslepení; demontáž a montáž odkládací schránky

### Strana 2 - obr. 1

### **Upozornění**

Podle toho, kterým originálním VW rádiem / radionavigačním systémem je vozidlo vybaveno, musíte použít buď sadu vodičů pro třídílné pouzdro s plochými kontakty -A- (starší přístroje) nebo sadu vodičů pro přípoj Quadlock -B- (rádia nové generace).

### Montáž sady vodičů pro přípoj Quadlock, strana 6

### 1.3 Montáž sady vodičů pro třídílné pouzdro s plochými kontakty

### Strana 2 - obr. 2

- Odjistěte žlutou jisticí západku -šipka A- černého vícenásobného konektoru III -1-.
- Vytlačovacím nástrojem -VAS 1978/4A- vytlačte kontakt PIN 8 -šipka B- hnědé dílčí žíly.



### **Strana 2 - obr. 3**

- Zajistěte vytlačený kontakt -1- v přiloženém konektoru -2-.

#### **i Upozornění**

*Kontakt -1- je proveden tak, že je možno jej zastrčit a zajistit pouze v jedné poloze. Kontakt -1- musí slyšitelně zaskočit.*

### **Strana 2 - obr. 4**

- Zastrčte konektor -1- do zdířky -2- sady vodičů.
- Zajistěte kontakt volné hnědé dílčí žíly -3- sady vodičů v předělu 8 -šipka B- černého vícenásobného konektoru III -4-.
- Vtlačte žlutou jisticí západku -šipka A- černého vícenásobného konektoru III -4-.

### **Strana 3 - obr. 1**

- Zastrčte sdružený kontakt -A- do přípoje rádia -B- -šipka- a zajistěte ho.

#### **i Upozornění**

*Barevné části konektoru -A- lze od sebe oddělit. Pokud je konektor -A- již ve vozu instalován, musíte modrou část existujícího vícenásobného konektoru oddělit a nahradit ji modrou částí ze sady vodičů.*

- Zajistěte vedení a instalujte iPod adaptér.
- ⇒ 1.5 Instalace vedení a montáž iPod adaptéru, strana 6

## **1.4 Montáž sady vodičů pro přípoj Quadlock**

### **Strana 3 - obr. 2**

- Pomocí šroubováku vypáčte pojistný uzávěr -1- z přípoje Quadlock -2- směrem nahoru.
- Pomocí vytlačovacího nástroje VAS 1978/4A vytlačte kontakt PIN 12 -3- hnědé dílčí žíly.

### **Strana 3 - obr. 3**

- Zajistěte vytlačený kontakt -1- v přiloženém konektoru -2-.

#### **i Upozornění**

*Kontakt -1- je proveden tak, že je možno jej zastrčit a zajistit pouze v jedné poloze. Kontakt -1- musí slyšitelně zaskočit.*

### **Strana 3 - obr. 4**

- Zastrčte konektor -4- (por. str. 3, obr. 2, -2-) do zástrčky -3- sady vodičů.
- Zastrčte modrý konektor -2- sady kabelů do přípoje Quadlock a zajistěte jej.

#### **i Upozornění**

- ◆ *Konektor -2- je proveden tak, že jej lze do přípoje Quadlock zastrčit pouze v jedné poloze. Konektor -2- musí slyšitelně zaskočit.*
  - ◆ *Pokud se v přípoji Quadlock modrý konektor již nachází, vytlačte kontakty pomocí vytlačovacího nástroje. Zajistěte kontakty v dříve obsazených předělech modrého konektoru -2- z obsahu dodávky.*
  - Zajistěte kontakt volné hnědé dílčí žíly -1- v předělu 12 -šipka- přípoje Quadlock a zastrčte pojistný uzávěr (por. se stranou 3, obr. 1, -1-).
  - Zajistěte vedení a instalujte iPod adaptér.
- ⇒ 1.5 Instalace vedení a montáž iPod adaptéru, strana 6

## **1.5 Instalace vedení a montáž iPod adaptéru**

### **Strana 4 - obr. 1**

Není-li v odkládací schránce žádný vhodný otvor resp. průlom k protažení spojovacího kabelu krabice adaptéru - iPod (por. se stranou 4, obr. 2), musíte stěnu -3- odkládací schránky na vhodném místě -šipky- provrtat. Pokud ve vozidle vhodný otvor/průlom existuje, můžete tento pracovní krok přeskočit.

- Provrtajte otvor  $\varnothing$  13 mm a odstraňte pečlivě otřep otvoru.
- Rozšiřte přiloženou pryžovou průchodku -2- pomocí rozšiřovacích/tříprstých kleští.
- Prostrčte konektor -4- se spojovacím kabelem pryžovou průchodkou -2-.
- Vsaďte pryžovou průchodku -2- do otvoru ve stěně odkládací schránky -3-.

### **Strana 4 - obr. 2**

#### **i Upozornění**

*Obrázek ukazuje na příkladě instalaci spojovacího kabelu -1- krabice adaptéru - iPod z odkládací schránky ven. Ve zobrazených případech již v odkládací schránce existuje vhodná možnost k vyvedení spojovacího kabelu.*

- Vedte spojovací kabel -1- z odkládací schránky k montážní šachtě pro rádio.

** Upozornění**

Obrázek ukazuje pracovní kroky na příkladě. Pracovní kroky je nutno provést u všech vozidel obdobným způsobem.

- Zastrčte konektor -2- spojovacího kabelu a konektor -3- sady vodičů do krabice adaptéru -1-.
- Připevněte krabici adaptéru -1- na vhodném místě pomocí kabelových svorek.
- Proveďte tažné odlehčení spojovacího kabelu takovým způsobem, že spojovací kabel připevníte přiloženou kabelovou svorkou k existujícím vedením v montážní šachtě pro rádio -šipka- nebo na zadní straně odkládací schránky (por. se stránkou 4, obr. 1, -šipka-).
- V daném případě oviňte spojovací kabel přiloženou textilní lepicí páskou, abyste o něco neklepal.

**1.6 Závěrečná montáž, všechna vozidla**

- Připojte všechny konektory a anténní kabel(y) k rádiu/radionavigačnímu systému.
  - Překontrolujte pevné spojení všech konektorů a instalujte rádio/radionavigační systém v opačném pořadí.
  - Zamontujte odkládací schránku do vozidla.
- ⇒ Karoserie; vnitřní montáž práce na karoserii; opr. sk. 68; vnitřní vybavení; odkládací plochy, kryty a zaslepení; demontáž a montáž odkládací schránky
- Zapněte zapalování a přezkoušejte funkce rádia/radionavigačního systému a pokud možno zařízení iPod.

## Manual de montaje Adaptador iPod original, VW

**1K0 051 444****Conjunto de suministro:**

- ◆ 1 x caja de adaptador
- ◆ 1 x línea de conexión caja de adaptador - iPod
- ◆ 1 x juego de líneas para conexión Quadlock
- ◆ 1 x juego de líneas para caja de contacto plano de 3 piezas
- ◆ 1 x paso de goma
- ◆ 1 x cinta adhesiva de tejido
- ◆ 1 x material de fijación
- ◆ 1 x manual de montaje
- ◆ 1 x manual de servicio

**Herramientas especiales, equipos de verificación y de medición, así como recursos auxiliares requeridos:**

- ◆ Destornillador para tornillos con cabeza ranurada
- ◆ Destornillador para tornillos con cabeza cruzada
- ◆ Llave de tipo Torx interior (juego)
- ◆ Herramienta de extracción -VAS 1978/4A-
- ◆ Tenazas ensanchadoras/de triple punzón
- ◆ Lima redonda
- ◆ Taladradora manual
- ◆ Juego de brocas espirales

**1 Procedimiento:**** Nota**

- ◆ Se recomienda de dejar efectuar el montaje del adaptador iPod original por un taller especializado. Para el montaje se requieren herramientas especiales, así como literatura adicional y específica para el vehículo. Un montaje incorrecto puede causar daños en el vehículo o en el adaptador.
- ◆ El adaptador iPod original está previsto para la conexión a radios/sistemas de radionavegación originales de VW con control para cambiadores de CD y puede conectarse tanto a equipos 1-DIN como a equipos de la nueva generación con conector Quadlock.
- ◆ Existe la posibilidad de conectar o bien un adaptador iPod o un cambiador de CD a la radio/el sistema de radionavegación, el servicio en paralelo no es posible.
- ◆ El procedimiento descrito en lo sucesivo muestra los trabajos en un vehículo de ejemplo y deberán realizarse para todos los vehículos en sentido análogo. Los posibles lugares de montaje para la caja de adaptador varía según en modelo de vehículo y el equipamiento. Es posible p. ej. montar la caja debajo o bien detrás de la radio o la guantera.
- ◆ Los trabajos a realizar descritos en el presente manual pueden variar en consecuencia a modificaciones en los modelos. De este modo no están excluidas las modificaciones por ejemplo en los colores de las líneas o también en las ubicaciones de montaje. Por este motivo debe tenerse en cuenta el respectivo esquema de circuitos actual, es decir, los guías de reparaciones actuales del vehículo.
- ◆ Fije todas las líneas de tal manera que no puedan tener contacto con las piezas rotativas del vehículo y que de ningún modo rocen contra partes de chapa o de plástico.
- ◆ Se reserva el derecho a realizar modificaciones técnicas.



## 1.1 Desmontar la radio/ el sistema de radionavegación

- Conecte el encendido y todos los consumidores eléctricos.
  - Desmonte la radio/el sistema de radionavegación del vehículo.
- ⇒ Sistema eléctrico del vehículo; comunicación; gr. de rep. 91; Infotainment

## 1.2 Desmontar la guantera

- Desmonte la guantera del vehículo.
- ⇒ Carrocería; Trabajos de montaje en la carrocería interior; gr. de rep. 68; equipamiento interior; portaobjetos, revestimientos y viñetas; Desmontar y montar la guantera

### Página 2 - figura 1

#### **Nota**

*Según la radio/el sistema de radionavegación original de VW que esté montado en el vehículo debe utilizarse o bien el juego de líneas para la caja de contacto plano de 3 piezas -A- (equipos antiguos) o bien el juego de líneas para el conector Quadlock -B- (nueva generación de radios).*

## Montaje del juego de líneas para conector Quadlock, página 8

## 1.3 Montaje del juego de líneas para caja de contacto plano de 3 piezas

### Página 2 - figura 2

- Desbloquee el pasador de seguridad amarillo -flecha A- del conector múltiple negro III -1-.
- Extraiga con la herramienta de extracción -VAS 1978/4A- el contacto pin 8 -flecha B- del conductor individual de color marrón.

### Página 2 - figura 3

- Conecte el contacto extraído -1- al conector -2- incluido en el conjunto de suministro.

#### **Nota**

*El contacto -1- está concebido de modo que sólo pueda ser conectado y bloqueado en una posición determinada. El contacto -1- debe encajar audiblemente.*

### Página 2 - figura 4

- Enchufe el conector -1- al borne -2- del juego de líneas.
- Encaje el contacto del conductor individual libre de color marrón -3- del juego de líneas en la cámara 8 -flecha B- del conector múltiple III negro -4-.
- Introduzca el pasador de seguridad amarillo -flecha A- en el conector múltiple III negro -4-.

### Página 3 - figura 1

- Conecte el enchufe múltiple -A- borne de la radio -B- y fíjelo - flecha-.

#### **Nota**

*Es posible separar las partes coloreadas del conector -A-. Si el conector -A- ya está presente en el vehículo, debe retirar la parte azul del conector múltiple existente y sustituirla por la parte azul incluida en el juego de líneas.*

- Coloque las líneas y monte el adaptador iPod.
- ⇒ 1.5 Colocación de las líneas y montaje del adaptador iPod, página 9

## 1.4 Montaje del juego de líneas para conector Quadlock

### Página 3 - figura 2

- Levante el pasador de seguridad -1- con un destornillador hacia arriba y fuera del conector Quadlock -2-.
- Extraiga con la herramienta de extracción VAS 1978/4A el contacto PIN 12 -3- del conductor individual de color marrón.

### Página 3 - figura 3

- Conecte el contacto extraído -1- al conector -2- incluido en el conjunto de suministro.

#### **Nota**

*El contacto -1- está concebido de modo que sólo pueda ser conectado y bloqueado en una posición determinada. El contacto -1- debe encajar audiblemente.*



### **Página 3 - figura 4**

- Enchufe el conector -4- (cf. página 3 - figura 2, -2-) al borne -3- del juego de líneas.
- Enchufe el conector azul -2- del juego de líneas al conector Quadlock y encájelo.

#### **Nota**

- ◆ *El conector -2- está concebido de modo que sólo pueda ser conectado en una posición determinada en el conector Quadlock. El conector -2- debe encajar audiblemente.*
  - ◆ *En el caso que ya haya una ficha azul conectada al conector Quadlock, extraiga los contactos con la herramienta de extracción. Encaje los contactos en las cámaras ocupadas anteriormente en el conector azul -2- incluido en el conjunto de suministro.*
  - Encaje el contacto del conductor individual de color marrón -1- en la cámara 12 -flecha- del conector Quadlock e introduzca el pasador de seguridad (cf. página 3 - figura 1, -1-).
  - Coloque las líneas y monte el adaptador iPod.
- ⇒ 1.5 Colocación de las líneas y montaje del adaptador iPod, página 9

## **1.5 Colocación y montaje del adaptador iPod**

### **Página 4 - figura 1**

Si hay paso adecuado en la guantera para conducir la línea de conexión caja de adaptador - iPod (cfr. página 4 - figura 2), debe taladrarse un agujero en un punto apropiado -flechas- de la carcasa -3- de la guantera. Si el vehículo dispone de un agujero/paso adecuado, puede omitir esta operación.

- Taladre un agujero  $\varnothing$  13 mm y desbarbe cuidadosamente el agujero.
- Ensanche el paso de goma -2- incluido en el conjunto de suministro con unas tenazas ensanchadoras/tenazas de triple punzón.
- Introduzca el conector -4- con la línea de conexión por el paso de goma -2-.
- Introduzca el paso de goma -2- en el agujero ubicado en la carcasa de la guantera -3-.

### **Página 4 - figura 2**

#### **Nota**

*La figura muestra a partir de un ejemplo la colocación de la línea de conexión -1- caja de adaptador - iPod fuera de la guantera. En los casos mostrados, la guantera ya dispone de una posibilidad adecuada para conducir la línea de conexión hacia fuera.*

- Coloque la línea de conexión -1- fuera de la guantera hacia el compartimiento de montaje de la radio.

### **Página 4 - figura 3**

#### **Nota**

*La figura muestra los trabajos a partir de un ejemplo. Los trabajos deben realizarse en sentido análogo para todos los vehículos.*

- Enchufe el conector -2- de la línea de conexión y el conector del juego de líneas a la caja de adaptador -1-.
- Monte la caja de adaptador -1- con sujetacables en un lugar de montaje apropiado.
- Destense la línea de conexión fijándola con sujetacables incluidos en el conjunto de suministro a las líneas existentes en el compartimiento de montaje de la radio -flecha- o a la parte trasera de la guantera (cf. página 4 - figura 1, -flecha-).
- Si es preciso, envuelva la línea de conexión con cinta adhesiva de tejido incluida en el conjunto de suministro para evitar ruidos de traqueteo.

## **1.6 Montaje final, todos los vehículos**

- Conecte todos los conectores y la(s) línea(s) de antena a la radio/al sistema de radionavegación.
  - Verifique que todas las conexiones en la parte trasera de la radio estén seguras y monte la radio/el sistema de radionavegación en sentido inverso.
  - Monte la guantera del vehículo.
- ⇒ Carrocería; Trabajos de montaje en la carrocería interior; gr. de rep. 68; equipamiento interior; portaobjetos, revestimientos y viñetas; Desmontar y montar la guantera
- Conecte el encendido, y compruebe las funciones de la radio/del sistema de radionavegación, así como, en la medida de lo posible, del iPod.



# Instructions de montage

## Adaptateur d'i-Pod d'origine, VW

1K0 051 444

### Contenu de la livraison :

- ◆ 1 x Boîtier d'adaptateur
- ◆ 1 x Liaison de raccordement au boîtier d'adaptateur - iPod
- ◆ 1 x Faisceau de câbles de la tablette de connexion
- ◆ 1 x Faisceau de câbles pour boîtier de contact à trois pièces
- ◆ 1 x Conduite en caoutchouc
- ◆ 1 x Bande de tissu adhésif
- ◆ 1 x Matériel de fixation
- ◆ 1 x Instructions de montage
- ◆ 1 x Instructions de service

### Outils spéciaux, contrôleurs et équipements auxiliaires nécessaires :

- ◆ Tournevis pour vis à tête fendue
- ◆ Tournevis cruciforme
- ◆ Jeu de tournevis pour vis à empreinte Torx intérieure
- ◆ Outil d'extraction -VAS 1978/4A-
- ◆ Pince d'écartement / à trois mandrins
- ◆ Lime ronde
- ◆ Perceuse manuelle
- ◆ Jeu de mèches spiralées

## 1 Déroulement des opérations :

### Nota

- ◆ Le montage de l'adaptateur d'iPod d'origine doit impérativement être confié à un atelier spécialisé. Le montage requiert des outils spéciaux et une documentation complémentaire spécifique au véhicule. Un montage incorrect risque d'endommager le véhicule ou l'adaptateur.
- ◆ L'adaptateur d'iPod d'origine est prévu pour la connexion à la radio VW d'origine ou au système de navigation radio équipé d'un contrôleur de changement de CD et peut être aussi bien connecté aux anciens appareils 1-DIN qu'aux appareils de la nouvelle génération comportant une tablette de connexions.
- ◆ La radio/ système de navigation permet de connecter soit un adaptateur d'iPod soit un changeur de CD. Il n'est pas possible de brancher les deux en parallèle.
- ◆ Les procédures de montage suivantes illustrent les étapes de montage sur un véhicule exemple et doivent être effectuées de manière analogue sur tout autre véhicule. Les emplacements de montage du boîtier d'adaptateur varient en fonction des modèles de véhicule et des équipements. Par exemple le montage peut être effectué derrière la radio ou la boîte à gants.
- ◆ Les travaux à exécuter sur le véhicule décrits dans ces instructions de montage peuvent varier du fait du restylage des modèles. Des modifications, par exemple dans la couleur des câbles ou dans les emplacements de montage, ne sont donc pas à exclure. C'est la raison pour laquelle il est impératif de toujours se référer à la version actuelle du schéma de câblage et du manuel de réparation du véhicule.
- ◆ Veuillez attacher tous les câbles de manière à empêcher qu'ils puissent entrer en contact avec les pièces rotatives ou mobiles du véhicule ou s'user sur les arrêtes aigues des pièces de tôle ou de plastique.
- ◆ Sous réserve de modifications techniques.

### 1.1 Démontage du système de navigation ou de la radio

- Couper le contact et arrêter tous les consommateurs.
  - Démontez la radio ou le système de navigation du véhicule.
- ⇒ Installation électrique de véhicule ; communication ; groupe de réparation ; Infotainment

### 1.2 Démontage de la boîte à gants

- Veuillez démonter la boîte à gants.
- ⇒ Carrosserie - Travaux de montage ; Groupe de réparation 68; Equipements intérieurs; Dossiers ; Revêtements, insonorisant; revêtements – Avant; démonter et remonter les revêtements et tablettes et la boîte à gants.

### Page 2 - Figure 1

### Nota

Suivant lequel de la radio VW d'origine ou du système de navigation radio est monté dans le véhicule, veuillez utiliser: soit le faisceau de câbles du boîtier de contacts I -A- (appareils plus anciens), soit le faisceau de câbles de la tablette de connexions -B- (nouvelle génération de radios).

### Montage du faisceau de câbles pour la tablette de connexions, Page 11

### 1.3 Montage du faisceau de câbles pour le boîtier de contacts à 3 pièces

### Page 2 - Figure 2

- Desserrer le verrou de sécurité jaune -flèche A- du connecteur multiple noir III -1-
- Avec l'outil d'extraction -VAS 1978/4A- débrancher le contact PIN 8 -flèche B- du câble individuel marron.

---

### **Page 2 - Figure 3**

- Brancher le contact débranché -1- sur le connecteur -2- de la livraison.

#### **Nota**

*Le contact -1- est conçu de façon à ne pouvoir être branché et fixé que dans une seule position. Le contact -1- doit être branché jusqu'à l'encliquetage.*

### **Page 2 - Figure 4**

- Placez le connecteur -1- dans le boîtier -2- du faisceau de câbles.
- Enfichez le contact du câble libre marron -3- dans la chambre 8 -flèche B- du connecteur multiple III -4-.
- Enfoncez le verrou de sécurité jaune -flèche A- du connecteur multiple noir III -4-

### **Page 3 - Figure 1**

- Branchez le connecteur multiple -A- de la prise radio -B- -flèche- jusqu'à l'encliquetage.

#### **Nota**

*Les pièces de couleur de la prise -A- peuvent être démontées. Au cas où la prise -A- est déjà installée dans le véhicule, débranchez la fiche bleue du connecteur multiple installé et remplacez-la par la fiche bleue du faisceau de câbles.*

- Déplacez les câbles et monter l'adaptateur d'iPod.

⇒ 1.5 Déplacement des câbles et montage de l'adaptateur d'iPod, Page 11

## **1.4 Montage du faisceau de câbles pour tablette de connexions**

### **Page 3 - figure 2**

- Faire pivoter le verrou de sécurité -1- vers le haut, à l'aide d'un tournevis afin de l'extraire de la tablette de connexions -2-.
- Avec l'outil d'extraction VAS 1978/4A, débrancher le contact PIN 12 -3- du câble individuel marron.

### **Page 3 - figure 3**

- Brancher le contact débranché -1- sur le connecteur -2- de la livraison.

#### **Nota**

*Le contact -1- est conçu de façon à ne pouvoir être branché et fixé que dans une seule position. Le contact -1- doit être branché jusqu'à l'encliquetage.*

### **Page 3 - figure 4**

- Emboîtez le connecteur -4- (comme en Page 3, figure 2, -2-) dans le boîtier -3- du faisceau de câbles.
- Branchez la fiche bleue -2- du faisceau de câbles sur la tablette de connexions jusqu'à l'encliquetage.

#### **Nota**

◆ *La fiche -2- est conçue de façon à ne pouvoir être branchée que dans une seule position. La fiche -2- doit être branchée jusqu'à l'encliquetage.*

◆ *Si une fiche bleue est déjà montée sur la tablette de connexions, veuillez la retirer à l'aide de la pince à extraction. Enfichez les contacts installés auparavant sur la prise bleue -2- de la livraison.*

- Enfichez le contact du câble libre marron -1- dans la chambre 12 -flèche- de la tablette de connexions et insérer le verrou de sécurité (suivant Page 3, figure 1, -1-).
- Déplacez les câbles et monter l'adaptateur d'iPod.

⇒ 1.5 Déplacement des câbles et montage de l'adaptateur d'iPod, Page 11

## **1.5 Déplacement des câbles et montage de l'adaptateur d'iPod**

### **Page 4 - figure 1**

Si la boîte à gants ne comporte aucune percée ou ouverture convenant au passage du câble de liaison du boîtier d'adaptateur iPod (voir Page 4, figure 2), il est nécessaire de perforer la paroi -3- de la boîte à gants à un endroit judicieux -flèche-. En revanche, si le véhicule possède déjà une percée/ouverture convenable, vous pouvez sauter cette étape.

- Perforez un trou  $\varnothing$  de 13 mm et poncez soigneusement l'alésage.
- Elargir la conduite en caoutchouc -2- de la livraison à l'aide de la pince d'écartement / à trois mandrins.
- Insérer la fiche -4- du câble de liaison à travers la conduite en caoutchouc -2-.
- Faire passer la conduite en caoutchouc -2- dans l'alésage de la paroi de la boîte à gants -3-.



## Page 4 - figure 2

### **Nota**

L'exemple de la figure illustre le démontage du câble de liaison -1- de boîte d'adaptateur iPod de la boîte à gants. La boîte à gant de l'illustration possède déjà une ouverture convenable permettant le passage du câble de liaison.

- Déplacer le câble de liaison -1- depuis la boîte à gants vers le compartiment de la radio.

## Page 4 - figure 3

### **Nota**

Les étapes de montages sont illustrées sur l'exemple de la figure. Ces étapes doivent être effectuées de manière analogue sur tout type de véhicule.

- Branchez la fiche -2- du câble de liaison et la fiche -3- du faisceau de câble sur le boîtier d'adaptateur -1-.
- Montez le boîtier d'adaptateur -1- sur un emplacement de montage approprié avec des serres câbles.
- En utilisant des serres câbles de la livraison, créez un point de détente du câble de liaison, en le fixant aux câbles déjà présents dans l'emplacement de montage de la radio -flèches- ou sur la partie arrière de la boîte à gants (voir Page 4, figure 1, -flèche-).
- Au besoin, enveloppez le câble de liaison à l'aide de la bande de tissu adhésif livrée pour étouffer les bruits.

## 1.6 Montage final, tous véhicules

- Connectez toutes les prises de câbles et câble(s) d'antenne(s) à la radio ou au système de navigation.
  - Vérifiez que toutes les prises de câbles soient fermement branchées et remontez la radio ou le système de navigation en procédant dans l'ordre inverse.
  - Remontez la boîte à gants du véhicule.
- ⇒ Carrosserie - Travaux de montage ; Groupe de réparation 68; Equipements intérieurs; Dossiers ; Revêtements, insonorisant; revêtements – Avant; démonter et remonter les revêtements et tablettes et la boîte à gants.
- Allumez le contact et vérifiez le fonctionnement de la radio, du système de navigation et tant que possible de l'iPod.

# Assembly instructions

## Original iPod Adapter, VW

1K0 051 444

### Set contents:

- ◆ 1 x adapter box
- ◆ 1 x iPod adapter box connection wire
- ◆ 1 x Quadlock connection harness
- ◆ 1 x harness for 3-part connector
- ◆ 1 x rubber eyelet
- ◆ 1 x adhesive fabric tape
- ◆ 1 x fixing material
- ◆ 1 x assembly instructions
- ◆ 1 x operation manual

### Special tools, test and measuring equipment, and ancillaries required:

- ◆ Flat-tip screwdriver
- ◆ Phillips screwdriver
- ◆ Torx Allen keys (set)
- ◆ VAS 1978/4A release tool
- ◆ Expanding / crimp grip pliers
- ◆ Round file
- ◆ Hand drill
- ◆ Set of twist drills

## 1 Procedure:

### **Note**

- ◆ A competent workshop should install the Original iPod adapter. Special tools and the accompanying literature specific to the car are required for fitting it. Incorrect fitting may lead to damage to the vehicle or to the adapter
- ◆ The Original iPod adapter is intended to be connected to VW Original Radios/Radio Navigation Systems with a CD changer control system. This can be done on older 1-DIN devices and also on new generation devices with a Quadlock connection.
- ◆ You can fit either an iPod Adapter or a CD changer to the radio/radio navigation system. It is not possible to operate both devices at the same time.
- ◆ The following procedure shows the work steps on a sample vehicle. They should be carried out similarly on all vehicles. The adapter box can be fitted in different places depending on the vehicle model and equipment. For example, it can be fitted under or behind the radio or the glove compartment.
- ◆ The work to be performed described in these fitting instructions may change due to model servicing schedules. For example, changes to the wiring colours or even the fitting sites should not be discounted. For this reason, always consult the relevant up-to-date wiring diagram or the current vehicle repair manual.



- ◆ *Secure the wires so that they cannot come into contact with any rotating or other moving parts and so that they cannot chafe on any sharp metal or plastic edges.*
- ◆ *All rights to make technical changes reserved.*

### 1.1 Removing the radio/ radio navigation system

- Switch off the ignition and all electrical equipment.
  - Removing the radio/radio navigation system from the vehicle.
- ⇒ Vehicle electronics, communications; repair group 91; infotainment

### 1.2 Removing the glove compartment

- Remove the glove compartment from the vehicle.
- ⇒ Exterior bodywork; interior bodywork tasks; repair group 68; interior fittings; shelves; covers and trims; removing and fitting the glove compartment

#### **Page 2 - figure 1**

##### **Note**

*Depending on which VW Original Radio/Radio Navigation System is installed in the vehicle, you should use either the harness for the 3-part connector housing -A- (older devices) or the harness for Quadlock connection -B- (new radio generation).*

#### **Fitting the Quadlock connection harness, page 13**

### 1.3 Fitting the harness for a three-part connector

#### **Page 2 - figure 2**

- Release the yellow latch -arrow A- on the black multiway connector III -1-.
- Using the release tool VAS 1978/4A- press the contact PIN 8 -arrow B- on the brown single wire out.

#### **Page 2 - figure 3**

- Click the pushed-out contact -1- into the connector -2- supplied.

##### **Note**

*Contact -1- is designed such that it can only be inserted and secured in one position. The contact -1- must engage audibly.*

#### **Page 2 - figure 4**

- Push connector -1- into the socket -2- of the harness.
- Insert the contact on the free brown single wire -3- of the harness into chamber 8 -arrow B- of the black multiway connector III -4-.
- Press the yellow latch -arrow A- on the black multiway connector III -4- in.

#### **Page 3 - figure 1**

- Plug the multipoint connector -A- into the radio socket -B- and lock it into position.

##### **Note**

*The coloured parts of connector -A- can be separated from each other. If connector -A- is already in the vehicle, slide off the blue part of the existing multiway connector and replace it with the blue part of the harness.*

- Route the wires and fit the iPod adapter.
- ⇒ 1.5 Routing the wires and fitting the Pod adapter, page 14

### 1.4 Fitting the Quadlock connection harness

#### **Page 3 - figure 2**

- Using a screw driver, lever the latch -1- up out of the Quadlock connection -2-.
- Using the release tool VAS 1978/4A press the contact PIN 12 -3- on the brown single wire out.

#### **Page 3 - figure 3**

- Click the pushed-out contact -1- into the connector -2- supplied.

##### **Note**

*Contact -1- is designed such that it can only be inserted and secured in one position. The contact -1- must engage audibly.*



---

### **Page 3 - figure 4**

- Push the connector -4- (see page 3, fig 2, -2-) into the socket -3- of the harness.
- Plug the blue connector -2- from the harness into the Quadlock connector and secure it in position.

#### **Note**

- ◆ Connector -2- is designed so that it will only fit into the Quadlock connector in one position. The connector -2- must engage audibly.
  - ◆ If there is already a blue connector in the Quadlock connector, press the contacts out with a release tool. Insert the contacts into the previously occupied chambers in the blue connector -2- supplied.
  - Insert the contact on the free brown single wire -1- into chamber 12 -arrow- of the Quadlock connector and insert the latch (cf. page 3, fig.1,-1-).
  - Route the wires and fit the iPod adapter.
- ⇒ 1.5 Routing the wires and fitting the Pod adapter, page 14

## **1.5 Routing the wires and fitting the Pod adapter**

### **Page 4 - figure 1**

If there is not a suitable hole or opening in the glove compartment to route the wires connecting the iPod adapter box (cf. page 4, fig. 2), you must drill a hole in a suitable position -arrow- through the wall -3-. You can omit this step if there is a suitable hole or opening.

- Drill a  $\varnothing$  13 mm hole and remove the swarf carefully.
- Stretch the rubber eyelet -2- supplied with expanding pliers.
- Push the connector -4- with the wire through the rubber eyelet -2-.
- Position the rubber eyelet -2- in the hole in the wall of the glove compartment -3-.

### **Page 4 - figure 2**

#### **Note**

*The illustration shows one example of routing the iPod adapter box connection wire -1- from the glove compartment. In the example shown, there is already a suitable place for the wire to exit.*

- Run the wire -1- out of the glove compartment to the radio bay.

### **Page 4 - figure 3**

#### **Note**

*The illustration shows one example of the work steps. Carry out the work on other vehicles in a similar fashion.*

- Insert the connector -2- on the connection wire and the connector -3- on the harness in the adapter box -1-.
- Attach the adapter box -1- in a suitable location with cable ties.
- Release the strain on the connection wire by attaching it to existing wiring in the radio bay -arrow- or to the rear of the glove compartment (cf. page 4, fig 1, -arrow-) using one of the cable ties supplied.
- Wrap the adhesive fabric tape round the wire if required to stop it knocking.

## **1.6 Final fitting, all vehicles**

- Connect all the connectors and the aerial wire(s) to the radio/radio navigation system.
  - Check that all the wiring is securely connected and replace the radio/radio navigation system following the instructions in reverse order.
  - Refit the vehicle glove compartment.
- ⇒ Exterior bodywork; interior bodywork tasks; repair group 68; interior fittings; shelves; covers and trims; removing and fitting the glove compartment
- Switch on the ignition and check that the radio/radio navigation system and, if possible, the iPod are functioning.

# Istruzioni per il montaggio

## Adattatore i-Pod originale, VW

1K0 051 444

### In dotazione:

- ◆ 1 x Scatola adattatore
- ◆ 1 x Cavo di collegamento scatola adattatore - iPod
- ◆ 1 x Set di cavi per attacco Quadlock
- ◆ 1 x Set di cavi per scatola a 3 contatti piani
- ◆ 1 x Passante di gomma
- ◆ 1 x Nastro adesivo in tessuto
- ◆ 1 x Materiale per fissaggio
- ◆ 1 x Istruzioni per il montaggio
- ◆ 1 x Istruzioni d'uso

### Attrezzi speciali necessari, strumenti di misura, apparecchi di prova e mezzi ausiliari.

- ◆ Cacciavite per viti con intaglio a fessura
- ◆ Cacciavite per viti con intaglio a croce
- ◆ Torx interno (set)
- ◆ Attrezzo espulsore -VAS 1978/4A-
- ◆ Dilatatore/pinza a tre punte
- ◆ Lima rotonda
- ◆ Trapano manuale
- ◆ Set di foratura a spirale

## 1 Procedura:

### **Avvertenza**

- ◆ Il montaggio dell'adattatore iPod originale deve essere eseguito in un'officina specializzata. Per il montaggio sono necessari utensili speciali e documentazione integrativa specifica relativa al veicolo. Un montaggio non idoneo può provocare danni al veicolo o all'adattatore.
- ◆ L'adattatore iPod originale è previsto per l'allacciamento a radio / sistemi di navigazione radio originali VW con gestione delle commutazioni tramite CD e può essere collegato ad apparecchiature 1-DIN sia di vecchia generazione sia di nuova generazione con attacco Quadlock.
- ◆ Sia un adattatore iPod originale, sia un commutatore CD possono essere allacciati al sistema di navigazione radio /radio, ma non è possibile l'utilizzo in parallelo di entrambi.
- ◆ La seguente procedura descrive le fasi di lavoro per un veicolo esemplificativo e deve essere adeguatamente eseguita su tutti i tipi di veicoli. Le possibili posizioni di montaggio per la scatola dell'adattatore possono variare in base al modello di veicolo ed alla dotazione. Il montaggio per es. è possibile sotto o dietro alla radio o al vano portaoggetti.
- ◆ I lavori da eseguire sul veicolo, descritti nelle presenti istruzioni di montaggio, possono eventualmente variare in base alle misure di restyling adottate per il veicolo. Così per esempio non sono da escludersi variazioni dei colori dei cavi o anche delle posizioni di montaggio. E perciò necessario attenersi sempre a quanto indicato negli schemi elettrici aggiornati dell'attuale guida per le riparazioni del veicolo.
- ◆ Fissare tutti i cavi in modo da evitare che possano entrare in contatto con i componenti rotanti o in movimento del veicolo nonché sfregare contro le parti a spigolo vivo di lamiera o di plastica.
- ◆ Salvo modifiche tecniche.

### 1.1 Smontaggio di radio / sistema di navigazione radio

- Disinserire l'accensione e tutte le utenze elettriche.
  - Smontare la radio/il sistema di navigazione radio del veicolo.
- ⇒ Componenti elettrici del veicolo; comunicazioni; gr. rip. 91; Informazioni

### 1.2 Smontaggio del vano portaoggetti

- Smontare il vano portaoggetti del veicolo.
- ⇒ Carrozzeria; Lavori di montaggio Carrozzeria interna; gr. rip. 68; Equipaggiamento interno; Ripiani, Coperture e mascherine; Smontaggio e montaggio di vano portaoggetti

### Pagina 2 - Figura 1

### **Avvertenza**

In base al tipo di radio / sistema di navigazione radio originali VW installati sul veicolo, si deve utilizzare o il set di cavi per la scatola a 3 contatti piani -A- (apparecchiatura più vecchia) o il set di cavi per l'attacco Quadlock -B- (radio di nuova generazione).

### Montaggio del set di cavi per l'attacco Quadlock, pagina 16

### 1.3 Montaggio del set di cavi per la scatola a 3 contatti piani

### Pagina 2 - Figura 2

- Sbloccare l'interdizione di sicurezza gialla -freccia A- del connettore multiplo ad innesto nero III -1-.
- Togliere con l'espulsore -VAS 1978/4A- il contatto PIN 8 -freccia B- del monocaricatore marrone.



---

### **Pagina 2 - Figura 3**

- Bloccare il contatto espulso -1- nel connettore ad innesto -2- in dotazione.

#### **Avvertenza**

*Il contatto -1- è realizzato in modo tale da potere essere inserito e bloccato in posizione vincolata. Il contatto -1- è correttamente bloccato se si sente un rumore di scatto.*

### **Pagina 2 - Figura 4**

- Inserire il connettore ad innesto -1- nella presa -2- del set di cavi.
- Bloccare il contatto del conduttore singolo marrone libero -3- del set di cavi nel punto di innesto 8 -freccia B- del connettore multiplo ad innesto nero III -4-.
- Facendo pressione inserire la sicurezza gialla -freccia A- del connettore multiplo ad innesto nero III -4-.

### **Pagina 3 - Figura 1**

- Inserire il connettore ad innesto multiplo -A- nell'attacco per la radio -B- freccia- e bloccarlo.

#### **Avvertenza**

*Le parti colorate del connettore -A- possono essere staccate le une dalle altre. Se il connettore -A- fosse già presente nel veicolo, togliere la parte blu del connettore ad innesto multiplo e sostituirla con la parte blu del set di cavi.*

- Posare i cavi e montare l'adattatore iPod.
- ⇒ 1.5 Posa dei cavi e montaggio dell'adattatore iPod, pagina 16

## **1.4 Montaggio del set di cavi per l'attacco Quadlock**

### **Pagina 3 - Figura 2**

- Sollevare la sicura -1- con un cacciavite estraendola dall'attacco Quadlock -2-.
- Con l'espulsore VAS 1978/4A spingere verso l'esterno il contatto PIN 12 -3- del conduttore singolo marrone.

### **Pagina 3 - Figura 3**

- Bloccare il contatto espulso -1- nel connettore ad innesto -2- in dotazione.

#### **Avvertenza**

*Il contatto -1- è realizzato in modo tale da potere essere inserito e bloccato in posizione vincolata. Il contatto -1- è correttamente bloccato se si sente un rumore di scatto.*

### **Pagina 3 - Figura 4**

- Inserire il connettore ad innesto -4- nella presa -3- del set di cavi (cfr. pagina 3, figura 2, -2-).
- Inserire la spina blu -2- del set di cavi nell'attacco Quadlock e farla scattare in posizione.

#### **Avvertenza**

◆ *La spina -2- è realizzata in modo tale da potere essere inserita in posizione vincolata nell'attacco Quadlock. La spina -2- è correttamente bloccata se si sente un rumore di scatto.*

◆ *Se una spina blu dovesse già occupare l'attacco Quadlock, estrarre i contatti con un espulsore. Far scattare in posizione i contatti nella camera precedentemente occupata nella spina blu -2- in dotazione.*

- Bloccare il contatto del conduttore singolo libero marrone -1- nella camera 12 -freccia- dell'attacco Quadlock e inserire la sicura (cfr. pagina 3, figura 1, -1-).
  - Posare i cavi e montare l'adattatore iPod.
- ⇒ 1.5 Posa dei cavi e montaggio dell'adattatore iPod, pagina 16

## **1.5 Posa dei cavi e montaggio dell'adattatore iPod**

### **Pagina 4 - Figura 1**

Se nel vano portaoggetti non sono presenti fori o passaggi adeguati per realizzare il collegamento della scatola adattatore iPod (cfr. pagina 4, figura 2), è necessario forare la parete -3- del vano portaoggetti in una posizione appropriata -freccia-. Saltare questa fase di lavoro se nel veicolo è presente un foro/passaggio adeguato.

- Praticare un foro Ø da 13 mm e sbavarlo accuratamente.
- Allargare il passante di gomma -2- in dotazione tramite dilatatore/pinza a tre punte.
- Inserire il connettore -4- con il cavo di collegamento attraverso il passante di gomma -2-.
- Inserire il passante di gomma -2- nel foro eseguito nella parete del vano portaoggetti -3-.



## Pagina 4 - Figura 2

### **Avvertenza**

La figura mostra a titolo esemplificativo come posare il cavo di connessione -1- scatola adattatore - iPod in uscita dal vano portaoggetti. Nei casi illustrati, nel vano portaoggetti è già possibile fare passare ed estrarre adeguatamente il cavo di collegamento.

- Posare il cavo di collegamento -1- partendo dal vano portaoggetti fino alla plancia della radio.

## Pagina 4 - Figura 3

### **Avvertenza**

La figura mostra una fase di lavoro esemplificativa. Le sequenze delle operazioni devono essere adeguatamente eseguite per ogni veicolo.

- Inserire la spina -2- del cavo di collegamento e la spina -3- del set di cavi nella scatola adattatore -1-.
- Montare la scatola adattatore -1- in una posizione adeguata e fissarla con fascette.
- Diminuire la tensione del cavo di collegamento, fissandolo con un serracavo in dotazione al cavo già presente nella plancia della radio - freccia- o sul retro del vano portaoggetti (cfr. pagina 4, figura 1, -freccia-).
- Avvolgere il cavo di collegamento con il nastro isolante in tessuto in dotazione per evitare fastidiosi rumori.

## 1.6 Montaggio finale, tutti i veicoli

- Collegare tutte le spine ed il/i cavo/i dell'antenna alla radio/al sistema di navigazione radio.
  - Controllare che tutti i collegamenti a spina siano ben fissati nelle rispettive sedi e montare la radio/il sistema di navigazione radio nella sequenza inversa.
  - Montare il vano portaoggetti del veicolo.
- ⇒ Carrozzeria; Lavori di montaggio Carrozzeria interna; gr. rip. 68; Equipaggiamento interno; Ripiani, Coperture e mascherine; Smontaggio e montaggio di vano portaoggetti
- Attivare l'accensione e verificare il funzionamento della radio/del sistema di navigazione radio e, per quanto possibile, dell'i-Pod.

# Montagehandleiding

## Originele i-Pod adapter, VW

1K0 051 444

### Inhoud van de verpakking:

- |  |                             |
|--|-----------------------------|
| ◆ 1 x adapterbox                                       | ◆ 1 x weefselplakband       |
| ◆ 1 x verbindingsleiding adapterbox - iPod             | ◆ 1 x bevestigingsmateriaal |
| ◆ 1 x leidingset voor Quadlock-aansluiting             | ◆ 1 x montagehandleiding    |
| ◆ 1 x leidingset voor 3-delige vlakke contactbehuizing | ◆ 1 x gebruiksaanwijzing    |
| ◆ 1 x rubberdoorvoer                                   |                             |

### Benodigd speciaal gereedschap, test- en meettoestellen alsook hulpmiddelen:

- |                                    |                         |
|------------------------------------|-------------------------|
| ◆ Sleufschroevendraaier            | ◆ Spreid-/driedoorntang |
| ◆ Kruiskopschroevendraaier         | ◆ Ronde vijl            |
| ◆ Inbussleutel (set)               | ◆ Handboormachine       |
| ◆ Uitdrukgereedschap -VAS 1978/4A- | ◆ Spiraalboorset        |

## 1 Werkwijze:

### **Tip**

- ◆ De originele iPod adapter moet absoluut in een werkplaats ingebouwd worden. Voor het monteren is er speciaal gereedschap alsook aanvullende specifieke literatuur over het voertuig vereist. Ondeskundige inbouw kan schade aan het voertuig of de adapter veroorzaken.
- ◆ De originele iPod adapter is voor de aansluiting aan originele VW-radio's/radionavigatiesystemen met cd-wisselaarbesturing bestemd en kan zowel op oudere 1-DIN-toestellen alsook op toestellen van de nieuwe generatie met Quadlock-aansluiting aangesloten worden.
- ◆ Er kan ofwel een iPod adapter of een cd-wisselaar aan de radio of het radionavigatiesysteem aangesloten worden, parallel gebruik is dus niet mogelijk.
- ◆ De volgende bewerking toont de bewerkingsvolgorde aan een voorbeeldvoertuig en moet bij alle voertuigen op dezelfde manier uitgevoerd worden. De mogelijke montageplaatsen voor de adapterbox variëren naargelang het voertuigmodel en de uitrusting. Mogelijk is b.v. de montage onder resp. achter de radio of het handschoenenkastje.



- ◆ De in deze montagehandleiding beschreven uit te voeren werkzaamheden aan het voertuig kunnen door modelonderhoudsmaatregelen onder bepaalde omstandigheden veranderen. Op die manier zijn bijvoorbeeld wijzigingen van de leidingskleuren of ook van de inbouwplaatsen niet uit te sluiten. Neem daarom ook altijd het actuele stroomschema resp. de actuele reparatiehandleidingen van het voertuig in acht.
- ◆ Bevestig de leidingen zodanig, dat zij niet in contact kunnen komen met de draaiende of andere bewegende delen van het voertuig en zodat het schuren tegen scherpe plaat- of kunststofdelen uitgesloten wordt.
- ◆ Technische wijzigingen voorbehouden.

### 1.1 Radio/ radionavigatiesysteem demonteren

- Schakel het contact en alle elektrische verbruikers uit.
  - Neem de radio/het radionavigatiesysteem uit het voertuig.
- ⇒ Elektrisch systeem voertuig; communicatie; rep.-gr. 91; infotainment

### 1.2 Handschoenenkastje uitbouwen

- Demonteer het handschoenenkastje van het voertuig.
- ⇒ Carrosserie; carrosseriemontagewerkzaamheden binnen; rep.-gr. 68, binnenuitrusting; aflegvakken, afdekkingen en afschermingen; handschoenenkastje demonteren en inbouwen

#### **Blz. 2, afb. 1**



#### **Tip**

Naargelang welk origineel VW-radio/radionavigatiesysteem in het voertuig ingebouwd is, moet ofwel de leidingset voor de 3-delige vlakke contactbehuizing -A- (oudere toestellen) of de leidingset voor de Quadlock-aansluiting -B- (nieuwe radiogeneratie) gebruikt worden.

#### **Montage van de leidingset voor Quadlock-aansluiting, pagina 18**

### 1.3 Montage van de leidingset voor 3-delige vlakke contactbehuizing

#### **Blz. 2, afb. 2**

- Ontgrendel de gele veiligheidsgrendel -pijl A- van de zwarte meervoudige steekverbinding III -1-.
- Druk met het uitdrukgereedschap -VAS 1978/4A- het contact PIN 8 -pijl B- van de bruine enkele draad uit.

#### **Blz. 2, afb. 3**

- Maak het uitgedrukte contact -1- in de steekverbinding -2- uit de levering vast.



#### **Tip**

Het contact -1- is zodanig ontworpen, dat hij slechts in één positie kan worden ingestoken en vergrendeld. Het contact -1- moet hoorbaar vastklikken.

#### **Blz. 2, afb. 4**

- Steek de steekverbinding -1- in de bus -2- van de leidingset.
- Vergrendel het contact van de bruine enkele draad -3- van de leidingset in kamer 8 -pijl B- van de zwarte meervoudige steekverbinding III -4-.
- Druk de gele veiligheidsgrendel -pijl A- van de zwarte meervoudige steekverbinding III -4- in.

#### **Blz. 3, afb. 1**

- Steek de meervoudige stekker -A- in de radioaansluiting -B-, -pijl- en maak hem vast.



#### **Tip**

De gekleurde delen van de stekker -A- kunnen van elkaar gescheiden worden. Als de stekker -A- al in het voertuig voorhanden is, moet u het blauwe deel van de voorhanden meervoudige steekverbinding wegschuiven en door het blauwe deel van de leidingset vervangen.

- Plaats de leidingen en monteer de iPod adapter.
- ⇒ 1.5 Plaatsen van de leiding en montage van de iPod adapter, pagina 19

### 1.4 Montage van de leidingset voor Quadlock-aansluiting

#### **Blz. 3, afb. 2**

- Neem de veiligheidsgrendel -1- met een schroevendraaier naar boven uit de Quadlock-aansluiting -2-.
- Druk met het uitdrukwerktuig VAS 1978/4A het contact PIN 12 -3- van de bruine enkele draad uit.

---

**Blz. 3, afb. 3**

- Maak het uitgedrukte contact -1- in de steekverbinding -2- uit de levering vast.

** Tip**

*Het contact -1- is zodanig ontworpen, dat hij slechts in één positie kan worden ingestoken en vergrendeld. Het contact -1- moet hoorbaar vastklikken.*

**Blz. 3, afb. 4**

- Steek de steekverbinding -4- (zie blz. 3, afb. 2, -2-) in de bus -3- van de leidingset.
- Steek de blauwe stekker -2- van de leidingset in de Quadlock-aansluiting en vergrendel hem.

** Tip**

◆ *De stekker -2- is zodanig ontworpen, dat hij slechts in één positie in de Quadlock-aansluiting kan worden ingestoken. De stekker -2- moet hoorbaar vastklikken.*

◆ *Als er al een blauwe stekker in de Quadlock-aansluiting ingebouwd is, druk dan de contacten met een uitdrukwerktuig uit. Vergrendel de contacten in de voordien bezette kamers in de blauwe stekker -2- uit de leveromvang.*

- Vergrendel het contact van de vrije bruine draad -1- in kamer 12 -pijl- van de Quadlock-aansluiting en steek de veiligheidsgrendel erin (zie blz. 3, afb. 1, -1-).
- Plaats de leidingen en monteer de iPod adapter.

⇒ 1.5 Plaatsen van de leiding en montage van de iPod adapter, pagina 19

## 1.5 Plaatsen van de leiding en montage van de iPod adapter

**Blz. 4, afb. 1**

Is er in het handschoenenkastje voor de doorvoer van de verbindingsleiding adapterbox-iPo geen geschikte boring resp. geen geschikte doorbraak voorhanden (zie blz. 4, afb. 2), dan moet op een geschikte plaats -pijlen- de wand -3- van het handschoenenkastje doorboord worden. Beschikt het voertuig over een geschikte boring/doorbraak, dan kunt u deze stap overslaan.

- Boor een gat  $\varnothing$  13 mm en ontgraat de boring zorgvuldig.
- Verbreed de rubberen doorvoer -2- uit de leveromvang met een spreid-/driedoorrtang.
- Steek de stekker -4- met de verbindingsleiding door de rubberen doorvoer -2-.
- Plaats de rubberen doorvoer -2- in de boring in de wand -3- van het handschoenenkastje.

**Blz. 4, afb. 2**** Tip**

*De afbeelding toont aan de hand van een voorbeeld de plaatsing van de verbindingsleiding -1- adapterbox-iPod vanuit het handschoenenkastje. In de getoonde gevallen is in het handschoenenkastje al een geschikte mogelijkheid voor het uitvoeren van de verbindingsleiding voorhanden.*

- Plaats de verbindingsleiding -1- vanuit het handschoenenkastje naar de radio-inbouwschacht.

**Blz. 4, afb. 3**** Tip**

*De afbeelding toont de bewerkingsstappen aan de hand van een voorbeeld. De bewerkingsstappen moeten voor alle voertuigen op dezelfde manier uitgevoerd worden.*

- Steek de stekker -2- van de verbindingsleiding en de stekker -3- van de leidingset in de adapterbox -1-.
- Monteer de adapterbox -1- op een geschikte montageplaats met kabelbinders.
- Zorg voor een snoerontlasting van de verbindingsleiding, door deze leiding met een kabelbinder uit de leveromvang aan voorhanden leidingen in de radio-inbouwschacht -pijl- of aan de achterkant van het handschoenenkastje (zie blz. 4, afb. 1, -pijl-) te bevestigen.
- Omwikkel evt. de verbindingsleiding met de bijgeleverde weefselplakband om klapperende geluiden te vermijden.

## 1.6 Eindmontage, alle voertuigen

- Sluit alle steekverbindingen op de radio/het radionavigatiesysteem aan.
  - Controleer de vastheid van alle steekverbindingen en monteer de radio of het radionavigatiesysteem in omgekeerde volgorde.
  - Bouw het handschoenenkastje van het voertuig in.
- ⇒ Carrosserie; carrosseriemontagewerkzaamheden binnen; rep.-gr. 68, binnenuitrusting; aflegvakken, afdekkingen en afschermingen; handschoenenkastje demonteren en inbouwen
- Schakel de ontsteking in en controleer de functies van de radio/het radionavigatiesysteem en indien mogelijk van de iPod.



# Monteringsanvisning

## Original iPod adapter, VW

TKO 051 444

### Leveransomfång:

- ◆ 1 x adapterbox
- ◆ 1 x förbindningskabel adapterbox - iPod
- ◆ 1 x kabelsats för quadlockanslutning
- ◆ 1 x kabelsats för 3-delat flatkontakthus
- ◆ 1 x gummigenomföring
- ◆ 1 x isoleringsband
- ◆ 1 x fastsättningsmaterial
- ◆ 1 x monteringsanvisning
- ◆ 1 x bruksanvisning

### Erforderliga specialverktyg, kontroll- och mätinstrument samt hjälpmedel:

- ◆ Spårskruvmejsel
- ◆ Krysspårskruvmejsel
- ◆ Invändig torx (sats)
- ◆ Urtryckningsverktyg -VAS 1978/4A-
- ◆ Upprymningsdorn/tredornstång
- ◆ Rundfil
- ◆ Handborrmaskin
- ◆ Spiralborrsats

## 1 Arbetsförlopp:

### **Observera**

- ◆ Inmonteringen av original iPod adaptern skall utföras av en specialverkstad. För monteringen behövs speciella verktyg samt kompletterande, fordonsspecifik litteratur. Osakkunnig montering kan leda till skador på fordonet eller adaptern.
- ◆ Original iPod adaptern är avsedd för anslutning till VW-original radio/ radio-navigationssystem med CD-växlarstyrning och kan anslutas både till äldre 1-DIN instrument och även till instrument tillhörande den nya generationen med quadlockanslutning.
- ◆ Antingen kan en iPod adapter eller en CD-växlare anslutas till radio/ radio-navigationssystemet, paralleldrif är inte möjlig.
- ◆ Det följande arbetsförloppet visar arbetsmomenten på ett exempelfordon och skall för alla bilar genomföras på i princip samma sätt. De möjliga monteringsplatserna för adapterboxen varierar beroende på bilmodell och utrustning. Möjlig är t.ex. monteringen under resp. bakom radion eller handskfacket.
- ◆ De i denna monteringsanvisning beskrivna arbetena, som skall göras på bilen, kan under vissa omständigheter eventuellt ändra sig genom modellvårdsåtgärder. På det viset kan till exempel ändringar på kabelfärger eller även monteringsställen inte uteslutas. Respektera därför alltid det aktuella kretsschemat resp. de aktuella reparationshandböckerna för bilen.
- ◆ Fäst alla kablar så att de inte kan komma i beröring med roterande eller andra rörliga delar på bilen och att det är uteslutet att de skaver mot vassa plåt- eller plastdelar.
- ◆ Vi förbehåller oss tekniska ändringar.

### 1.1 Radio/ radio-navigationssystem, urmontera

- Koppla från tändningen och alla elektriska förbrukare.
  - Montera ur radion/ radio-navigationssystemet ur bilen.
- ⇒ Elsystem för bilar; Kommunikation; rep. grupp 91; Infotainment

### 1.2 Handskfack, urmontera

- Montera ur handskfacket ur bilen.
- ⇒ Karosseri; Karosseri-monteringsarbeten inre; rep. grupp 68; Inre utrustning; Fack, kåpor och lister; Handskfack, ur- och inmontera

### Sidan 2 - bild 1

### **Observera**

Beroende på vilket VW-original radio/ radio-navigationssystem som är monterat i bilen, måste antingen kabelsatsen för det 3-delade flatkontakthuset -A- (äldre instrument ) eller kabelsatsen för quadlockanslutningen -B- (nya radiogenerationen) användas.

### Montering av kabelsatsen för quadlockanslutningen, sidan 21

### 1.3 Monteing av kabelsatsen för det 3-delade flatkontakthuset

#### Sidan 2 - bild 2

- Regla upp den gula låsregeln -pil A- till den svarta flerpoliga stickförbindningen III -1-.
- Tryck med urtryckningsverktyget -VAS 1978/4A- ur kontakten PIN 8 -pil B- till den bruna enkelledaren.

### **Sidan 2 - bild 3**

- Skjut in den uttryckta kontakten -1- i stickförbindningen -2- ur leveransomfånget tills den går in i läge.

#### **Observera**

*Kontakten -1- är så konstruerad att den endast kan stickas in och reglas i ett läge. Kontakten -1- måste hörbart gå i lås.*

### **Sidan 2 - bild 4**

- Stick in stickförbindningen -1- i uttaget -2- till kabelsatsen.
- Skjut in kontakten till den fria bruna enkelledaren -3- till kabelsatsen i kammaren 8 -pil B- på den svarta flerpoliga stickförbindningen III -4- tills den går i lås.
- Tryck in den gula låsregeln -pil A- till den svarta flerpoliga stickförbindningen III -4-.

### **Sidan 3 - bild 1**

- Stick in den flerpoliga stickförbindningen -A- i radioanslutningen -B- -pil- och tryck tills den går i lås.

#### **Observera**

*De färgade delarna på stickförbindningen -A- kan skiljas från varandra. Skulle stickförbindningen -A- redan finnas i bilen, måste du skjuta bort den blå delen på den förefintliga flerpoliga stickförbindningen och ersätta den med den blå delen till kabelsatsen.*

- Dra kablarna och montera iPod adaptern.
- ⇒ 1.5 Kabeldragning och montering av iPod adaptern, sidan 22

## **1.4 Montering av kabelsatsen för quadlockanslutningen**

### **Sidan 3 - bild 2**

- Lyft låsregeln -1- med en skruvmejsel uppåt ur quadlockanslutningen -2- .
- Tryck med urtryckningsverktyget VAS 1978/4A ur kontakten PIN 12 -3- till den bruna enkelledaren.

### **Sidan 3 - bild 3**

- Skjut in den uttryckta kontakten -1- i stickförbindningen -2- ur leveransomfånget tills den går in i läge.

#### **Observera**

*Kontakten -1- är så konstruerad att den endast kan stickas in och reglas i ett läge. Kontakten -1- måste hörbart gå i lås.*

### **Sidan 3 - bild 4**

- Stick in stickförbindningen -4- (jfr. sidan 3, bild 2, -2-) i urtaget -3- till kabelsatsen.
- Stick in den blå stickförbindningen -2- till kabelsatsen i quadlockanslutningen och se till att den går in i rätt läge.

#### **Observera**

- ◆ *Stickförbindningen -2- är så konstruerad att den endast kan stickas in i ett läge i quadlockanslutningen. Stickförbindningen -2- måste hörbart gå i lås.*
  - ◆ *Skulle redan en blå stickförbindning vara monterad i quadlockanslutningen, trycker du ur kontakterna med ett urtryckningsverktyg. Sätt in kontakterna i de tidigare belagda kamrarna i den blå stickförbindningen -2- som ingår i leveransen.*
  - Sätt in kontakten för den fria bruna enkelledaren -1- i kammaren 12 -pil- på quadlockanslutningen och stick in låsregeln (jfr. sidan 3, bild 1, -1-).
  - Dra kablarna och montera iPod adaptern.
- ⇒ 1.5 Kabeldragning och montering av iPod adaptern, sidan 22

## **1.5 Kabeldragning och montering av iPod adaptern**

### **Sidan 4 - bild 1**

Finns inget lämpligt hål i handskfacket för genomförande av förbindningskabeln adapterbox - iPod resp. ingen lämplig öppning (jfr. sidan 4, bild 2), måste väggen -3- till handskfacket borraras genom på ett lämpligt ställe -pilar-. Förfogar bilen över ett lämpligt hål/lämplig öppning kan du hoppa över detta arbetsmoment.

- Borra ett hål  $\varnothing$  13 mm och avgrada hålet omsorgsfullt.
- Utvidga gummigenomföringen -2- som ingår i leveransen med en upprymningsdorn/tredorrtång.
- Stick stickförbindningen -4- med förbindningskabeln genom gummigenomföringen -2-.
- Sätt in gummigenomföringen -2- i hålet i väggen till handskfacket -3- .



---

#### **Sidan 4 - bild 2**

##### **Observera**

Bilden visar med ett exempel dragningen av förbindningskabeln -1- adapterbox - iPod utifrån handskfacket. I de fall som visas finns redan i handskfacket en lämplig möjlighet att föra ut förbindningskabeln.

- Dra förbindningskabeln -1- ut ur handskfacket till monteringsöppningen för radion.

#### **Sidan 4 - bild 3**

##### **Observera**

Bilden visar arbetsmomenten för ett exempel. Arbetsmomenten skall genomföras i princip på samma sätt för alla bilar.

- Stick in stickförbindningen -2- till förbindningskabeln och stickförbindningen -3- till kabelsatsen i adapterboxen -1- .
- Montera adapterboxen -1- på ett lämpligt monteringsställe med buntband.
- Skapa en dragavlastning för förbindningskabeln, genom att du fäster denna med ett buntband som ingår i leveransen vid förefintliga kablar i monteringsöppningen för radion -pil- eller på baksidan av handskfacket (jfr. sidan 4, bild 1, -pil-).
- Linda ev. förbindningskabeln med isoleringsband som ingår i leveransen för att undvika klappande ljud.

### **1.6 Slutmontering, alla bilar**

- Anslut alla stickförbindningar och antennledning(en)(arna) på radion/radio-navigationssystemet.
  - Kontrollera att alla stickförbindningar sitter ordentligt och montera radio/radio-navigationssystemet i omvänd ordningsföljd.
  - Montera in handskfacket i bilen.
- ⇒ Karosseri; Karosseri-monteringsarbeten inre; rep. grupp 68; Inre utrustning; Fack, kåpor och lister; Handskfack, ur- och inmontera
- Koppla till tändningen och kontrollera funktionerna hos radion/radio-navigationssystemet och så långt det går iPoden.